

Instructions de montage et d'utilisation

Système ProSide

Version 1.1



Exigences pour l'utilisateur:

- Les présentes Instructions de montage et d'utilisation doivent être remises au surveillant et aux employés concernés.
- Lire attentivement les instructions avant utilisation et les conserver à portée de main.
- Toutes les personnes travaillant avec le produit doivent bien connaître le contenu des présentes Instructions de montage et d'utilisation et des consignes de sécurité qu'elles contiennent.
- Le produit ne doit pas être transmis à d'autres utilisateurs sans les Instructions de montage et d'utilisation.



Comparer le numéro de version (voir en-tête) des présentes Instructions de montage et d'utilisation avec la version disponible sur notre site Internet. Seule la version la plus récente doit être utilisée.
www.mbt.swiss/980

Consignes de sécurité générales:

- Le montage et le démontage du produit doivent uniquement être effectués selon les consignes des Instructions de montage et d'utilisation et, le cas échéant, selon la check-list.
- Le montage et le démontage du produit doivent uniquement être effectués par des ouvriers qualifiés.
- Avant de le mettre en place sur le lieu d'utilisation ou de le mettre en service, vérifier par contrôle visuel que le produit est en parfait état. Les éléments de construction endommagés ne doivent pas être utilisés.
- Le produit ne peut être mis en œuvre que dans les conditions d'utilisation définies et conformément à l'usage prévu.
- Suite à un dommage ou un choc ou si la présence de pièces tordues a été constatée, il est possible de continuer à utiliser le produit uniquement si un spécialiste l'a vérifié et a donné son accord.
- Seules des pièces d'origine MBT doivent être utilisées.
- Le produit ou le système complet ne peut être ni modifié ni complété.
- Les travaux doivent être adaptés aux conditions météorologiques (risque de glissade par exemple). Dans des conditions météorologiques extrêmes, il convient de prendre des mesures préventives pour sécuriser l'appareil et les environs et pour protéger les ouvriers.
- En cas d'utilisation du produit dans d'autres pays que la Suisse, la réglementation locale doit être respectée.
- Contactez le fabricant si une utilisation standard n'est pas possible.

Important:

- Le chef de chantier (généralement le contremaître) doit donner son accord à l'utilisation du produit avant la mise en service.
- Une protection latérale doit être installée conformément à l'ordonnance sur les travaux de construction dès 2,0 m de hauteur de chute (OTConst).

Domaine d'utilisation:

Grâce au système ProSide, les protections latérales provisoires et fragiles dans les cages d'escalier et sur les balcons, qui doivent toujours être retirées et réinstallées à cause des travaux de construction, appartiennent au passé. Le système ProSide permet une protection latérale totale, qui ne doit pas être retirée grâce à sa petite surface d'appui, pendant toutes les phases de la construction. Avant de bétonner l'escalier ou le balcon, les ancrs ProSide sont cloués verticalement ou horizontalement à l'aide d'une entretoise exactement à l'endroit où le garde-corps définitif du bâtiment sera monté à la fin de la construction. L'ancre ProSide dispose d'un filetage M10 et constitue la fixation idéale pour la protection latérale ProSide temporaire pendant la durée de la construction, mais aussi pour la balustrade finie. Ainsi, le système ProSide améliore considérablement la sécurité sur le chantier.

Avertissements:



Gants de protection obligatoires



Harnais de sécurité obligatoire



Danger de chute avec dénivelation

Caractéristiques techniques:

Ancre ProSide:

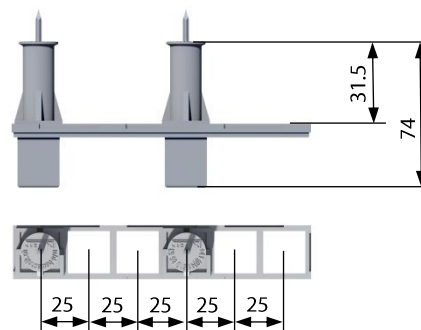

Lisse télescopique ProSide:

Type	040-060	065-100	100-155	160-265
L1	400 mm	650 mm	1000 mm	1600 mm
L2	600 mm	1000 mm	1550 mm	2650 mm

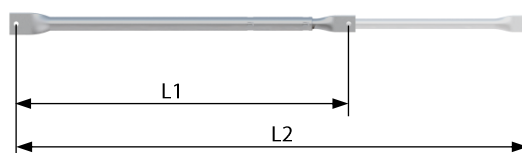

MBT
Mägert G&C Bautechnik AG

ABSCHALUNG
SICHERHEIT
FIXATION

Mägert G&C Bautechnik AG
www.mbt-bautechnik.ch
+41 (0)41 610 85 53
info@mbt-bautechnik.ch

Traduction des instructions de montage et d'utilisation originales allemandes
V 1.1 / 11.02.2016 / ZP / B05008.fr

Montant ProSide:

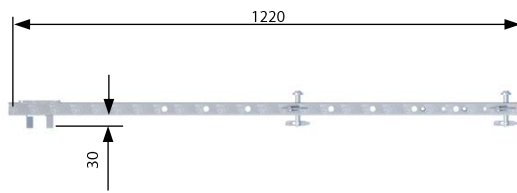

Agencement:

Important:

- Pour réaliser une protection latérale complète avec le même gabarit de perçage pour le garde-corps temporaire et le garde-corps définitif, des études préliminaires doivent être conduites avec le fabricant du garde-corps définitif.

Ancre ProSide:

Gabarit de perçage horizontal

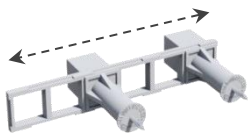

Gabarit de perçage vertical



Gabarit de perçage quadrangulaire

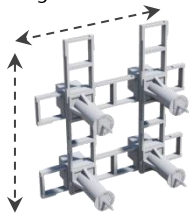

Gabarit de perçage extensible à volonté

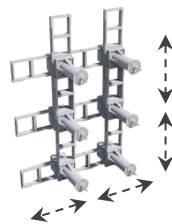

Gabarit de perçage montants ProSide

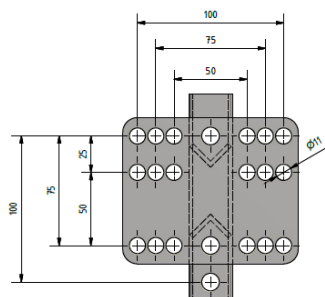

Montant ProSide:

Fixation de montant, horizontale

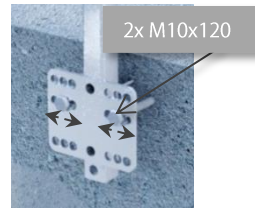

Fixation de montant, verticale

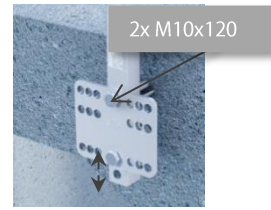

Fixation de montant, quadrangulaire

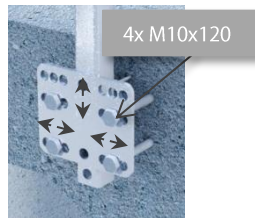

Système ProSide:

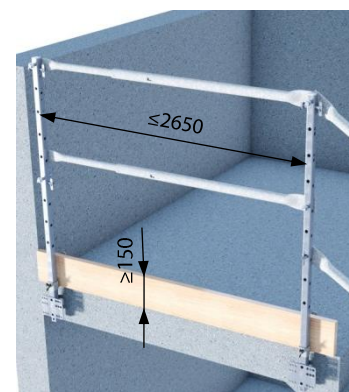
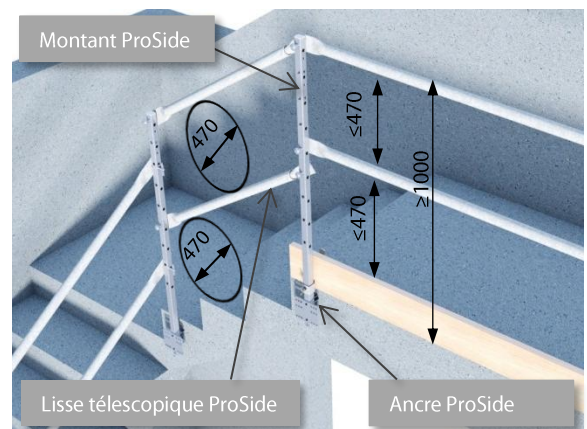

Description du système:

- | | | |
|---|---|-------------------|
| 1 | Ancre ProSide | N° art. 3950 |
| 2 | Montant ProSide | N° art. 3955 |
| 3 | Lisse télescopique ProSide | N° art. 3958-3961 |
| 4 | Rallonge ProSide (option) | N° art. 3965 |
| 5 | Goujon ProSide (4 pièces) | Art. Nr. 3966 |
| 6 | Support de plinthe (option) | N° art. 1119 |
| 7 | Plinthe 26 x 150 mm | |
| 8 | Vis de fixation M10 x 100 mm (4 pièces) | |

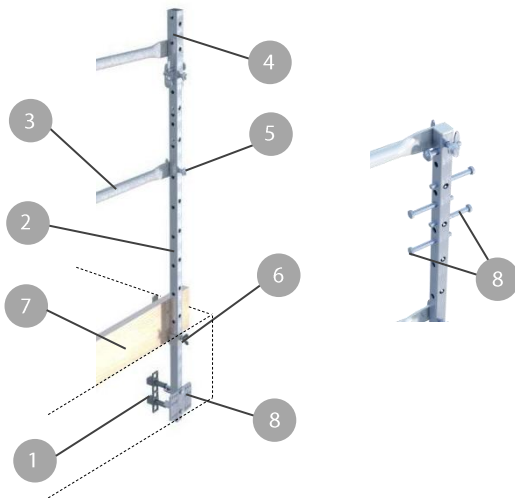

Procédure de mise en place:

Clouer l'ancre ProSide.

- Distance du bord supérieur au milieu du premier trou $a = 50$ mm
- Choisir l'écartement désiré ($b = 50$ mm, 75 mm, 100 mm).

! Important !

L'entretoise doit être enfoncée jusqu'à la butée de la douille de façon à ce que l'écartement entre les trous ne varie pas pendant le clouage..

Entretoise

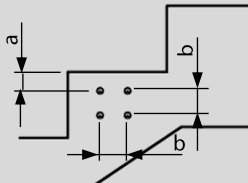
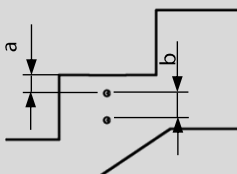
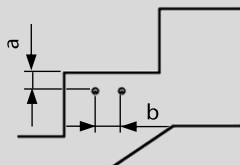
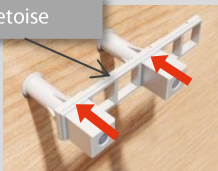

Retirer les bouchons et les clous après le bétonnage.



Montage:

Important:

- Si la personne chargée de la mise en place et du montage travaille à une hauteur de plus de 2,0 m au dessus d'un bord de chute ouvert, elle doit être sécurisée au moyen d'un équipement de protection individuelle contre les chutes.
- Aucune personne ne participant pas directement à l'opération ne doit se trouver dans la zone de montage pendant la mise en place et le déplacement. Le non-respect des instructions entraîne un risque d'accident.
- Si le produit n'est pas monté et sécurisé conformément aux Instructions de montage et d'utilisation, l'accès à la zone dangereuse doit être interdit et signalé par un panneau d'interdiction « Accès interdit ».
- Le produit ne peut être utilisé qu'à au moins 80% de la résistance à la compression du béton de 30 N/mm^2 .

Fixer le montant ProSide sur l'ancre ProSide mis en place à l'aide des vis M10 x 120 mm .

Montant ProSide

Vis M10 x 120

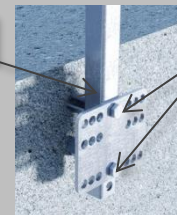

Placer la lisse télescopique ProSide à la hauteur voulue et la fixer avec le goujon ProSide. Les conditions suivantes doivent être respectées :

- Le garde-corps doit empêcher le passage d'une sphère de 470 mm de diamètre (voir Agencement système ProSide).
- La hauteur minimum du garde-corps est de 1,00 m à partir du sol.
- Les lisses doivent être positionnées du côté intérieur de la zone de travail avec les goujons. Le goujon doit être introduit dans le montant à partir de la zone de travail en direction du bord de chute.
- Le cliquet de sécurité du goujon doit être basculé de 90° après la mise en place afin que le goujon ne puisse plus être retiré.

Lisse télescopique ProSide

Bord de chute

Zone de travail

Cliquet de sécurité

Goujon ProSide

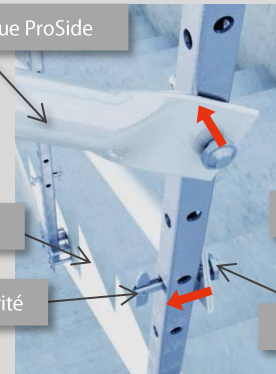

Pour des surfaces planes

- Une plinthe doit être mise en place sur les surfaces planes.
- La plinthe doit être fixée de façon à ce qu'elle ne puisse pas être déplacée ou tomber involontairement.
- Dimensions de la plinthe : 26 x 150 mm.

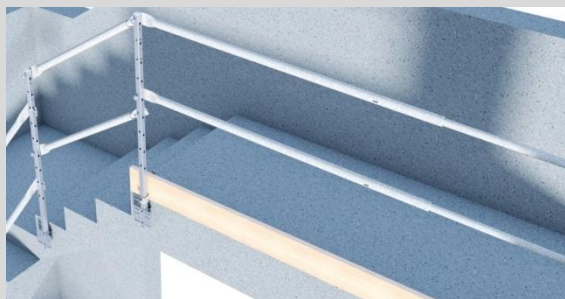

👉 Important:

- La protection latérale est destinée uniquement à la protection individuelle. Il est interdit d'y déposer des charges. Il est interdit d'escalader le garde-corps de protection latérale.

🔧 Déplacement:

- Le démontage s'effectue dans l'ordre inverse de la procédure de montage.
- Montage au nouvel emplacement selon la procédure de montage.

🔧 Démontage:

- Le démontage s'effectue dans l'ordre inverse de la procédure de montage.

🚚 Transport / Stockage:

- Le produit doit être stocké de façon à exclure tout endommagement.
- Nous recommandons de protéger le produit contre les intempéries.
- Lors du transport, le produit doit être sécurisé de façon à éviter tout endommagement causé par un glissement, un choc, une chute, etc.

🛠️ Entretien:

Seules des pièces d'origine MBT doivent être utilisées. Les éléments endommagés ne doivent pas être utilisés et doivent être remplacés. Les réparations ne peuvent être effectuées que par le fabricant.

🔍 Vérification et documentation:

Avant de le mettre en place sur le lieu d'utilisation ou de le mettre en service, vérifier par contrôle visuel que le produit est en parfait état. Il faut impérativement veiller au bon fonctionnement des composants. Les pièces suivantes doivent être vérifiées avant chaque montage :

- Pièces métalliques : présence de déformations, pincements et fissures.
- Pièces en plastique : fragilité.

🔍 Contrôle quotidien:

Le produit doit être contrôlé par un spécialiste avant toute utilisation. Les points suivants doivent être impérativement vérifiés :

- Déformations, pincements et fissures.

En cas de doute sur la sécurité du produit, il faut immédiatement arrêter de l'utiliser.

📄 Normes:

Le produit repose sur les conditions cadres de la norme EN 13374, classe A.

♻️ Mise hors service / Élimination:

Les produits MBT sont fabriqués dans une large mesure à partir de matériaux recyclables. Une revalorisation suppose une séparation appropriée des matières. Pour toute question, veuillez contacter Mägert G&C Bautechnik AG.

👉 Responsabilité:

Mägert G&C Bautechnik AG décline toute responsabilité en cas de dommages résultant du non-respect des présentes Instructions de montage et d'utilisation.