

Aufbau- und Verwendungsanleitung Fahrzeughückhaltesystem-Adapter New Jersey

Art. Nr. 4050 / Version 1.0



Anforderung an den Benutzer:

- Die vorliegende Aufbau- und Verwendungsanleitung muss der Aufsichtsführenden Person und den betreffenden Beschäftigten vorliegen.
- Aufbau- und Verwendungsanleitung vor Gebrauch sorgfältig lesen und zugänglich aufbewahren.
- Alle Personen, die mit dem Produkt arbeiten, müssen mit dem Inhalt dieser Aufbau- und Verwendungsanleitung und den enthaltenen Sicherheitshinweisen vertraut sein.
- Geben Sie das Produkt nur mit Aufbau- und Verwendungsanleitung an andere Benutzer weiter.



Vergleichen Sie die Versionsnummer (siehe Kopfzeile) der vorliegenden Aufbau- und Verwendungsanleitung mit der Version auf unserer Website. Es darf nur die aktuelle Version verwendet werden.
www.mbt.swiss/980

Allgemeine Sicherheitshinweise:

- Die Montage und Demontage des Produktes darf nur nach den Anweisungen der Aufbau- und Verwendungsanleitung und falls vorhanden der Checkliste durchgeführt werden.
- Die Montage und Demontage des Produktes darf nur durch eingeführte Facharbeiter durchgeführt werden.
- Das Produkt ist vor dem Versetzen an den Einsatzort oder vor Inbetriebnahme durch Sichtkontrolle auf seine einwandfreie Beschaffenheit zu prüfen. Beschädigte Bauteile dürfen nicht verwendet werden.
- Das Produkt darf nur innerhalb der festgelegten Einsatzbedingungen und für den vorgesehenen Verwendungszweck benutzt werden.
- Nach einer Beschädigung, einem Anprall oder wo verbogene Bauteile festgestellt wurden, darf das Produkt nur dann verwendet werden, wenn es durch eine fachkundige Person überprüft und freigegebene wurde.
- Es sind nur MBT Originalteile zu verwenden.
- Es dürfen keine Veränderungen und Ergänzungen am Produkt oder dem Gesamtsystem vorgenommen werden.
- Die Arbeiten sind an die Wetterbedingungen anzupassen (z.B. Rutschgefahr). Bei extremen Wetterbedingungen sind vorausschauende Massnahmen zur Sicherung des Gerätes bzw. umliegender Bereiche sowie zum Schutz der Arbeiter zu treffen.
- Sollte das Produkt in anderen Ländern ausserhalb der Schweiz zum Einsatz gelangen, müssen die lokalen Bestimmungen berücksichtigt werden.
- Ist eine standartmässige Verwendung nicht möglich, ist der Hersteller zu kontaktieren.

Anwendungsbereich:

Der Fahrzeughückhaltesystem-Adapter ermöglicht die sichere Erstellung eines Seitenschutzes an Fahrzeughückhaltesystemen. Er schützt Mitarbeiter im Tief- und Strassenbau vor ungewolltem Kontakt mit dem Verkehr und sichert den Verkehr durch das Lichtraumprofil des Seitenschutzes, etwa bei Versetzungs- und Baggarbeiten.

Die Ausführung Fahrzeughückhaltesystem-Adapter New Jersey wird mittels DW-Stabes, Gewindestange oder Betonschraube auf dem New Jersey Element befestigt und dient als Halterung für den Steckpfosten um einen sicheren Seitenschutz mit dem Safe-Gard System oder konventionell mit Holz nach EN 13374 zu erstellen.

Warnhinweise:



Hand-
schuhe
benutzen

Technische Daten:

Artikel	Bezeichnung	Bild
4050	Fahrzeughückhaltesystem-Adapter New Jersey	

Wichtig:

- Das Produkt ist vor Inbetriebnahme durch den Baustellenchef (in der Regel Polier) für den Betrieb freizugeben.

Anordnung:

Fahrbahnseite

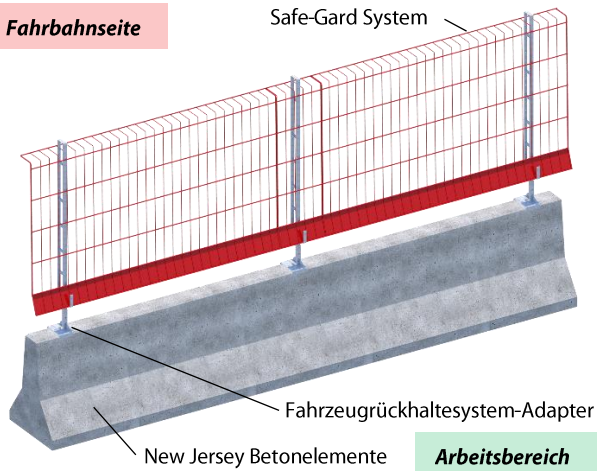

Der Fahrzeurückhaltesystem-Adapter ist dafür vorgesehen, zusammen mit dem Safe-Gard Seitenschutzsystem verwendet zu werden.

Versetzungsvorgang:

Wichtig:

- Während dem Versetzungs- und Umsetzungsvorgang dürfen sich keine Personen im Montagebereich aufhalten, welche nicht direkt am Vorgang beteiligt sind. Bei nicht beachten besteht Unfallgefahr.
- Planung, Montage des Fahrzeurückhaltesystems nach ASTRA 11005

Fahrzeurückhaltesystem-Adapter am Einsatzort aufteilen und ausrichten, max. alle 2.40 m.

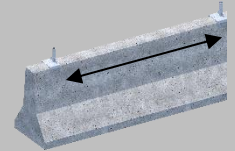

Die Befestigung des Adapters für Fahrzeurückhaltesysteme erfolgt wahlweise mit Betonankern, DW-Ankerstäben oder Schrauben und es gelten die jeweiligen Aufbau- und Verwendungsanleitung zu beachten.

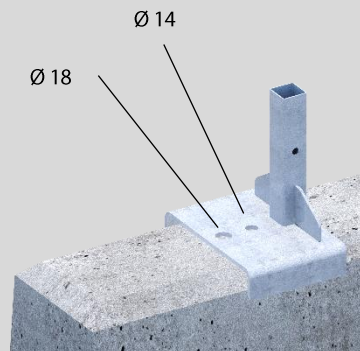

Montage des Safe-Gard Systems, siehe (Aufbau- und Verwendungsanleitung Safe-Gard System Dok.Nr. B05001)

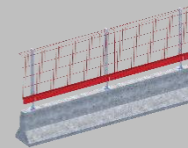

Umsetzungsvorgang:

- Die Arbeitsabläufe zur Demontage sind gemäss Montagevorgang in umgekehrter Reihenfolge auszuführen.
- Montage am neuen Ort gemäss Montagevorgang.

Demontagevorgang:

- Die Arbeitsabläufe zur Demontage sind gemäss Montagevorgang in umgekehrter Reihenfolge auszuführen.

Transport / Lagerung:

- Das Produkt muss so gelagert werden, dass eine Beschädigung ausgeschlossen ist.
- Wir empfehlen die Produkte vor Witterung zu schützen.
- Das Produkt muss beim Transport so gesichert werden, dass Beschädigungen durch Verrutschen, Anstossen, Herunterfallen etc. vermieden werden.

Wartung:

Es dürfen nur MBT-Originalteile verwendet werden. Beschädigte Bauteile dürfen nicht verwendet und müssen ausgetauscht werden. Reparaturen sind nur vom Hersteller durchzuführen.

Prüfung und Dokumentation:

Das Produkt ist vor dem Versetzen an den Einsatzort oder vor Inbetriebnahme durch Sichtkontrolle auf seine einwandfreie Beschaffenheit zu prüfen.

Auf die einwandfreie Funktion von Bauteilen ist unbedingt zu achten.

Folgende Teile sind vor jedem Aufbau zu überprüfen:

- Bauteile aus Metall:
auf Verformung, Quetschung und Rissbildung.

Tägliche Prüfung:



Das Produkt muss vor jeder Benutzung von einer fachkundigen Person nach den obengenannten Prüfpunkten überprüft werden.

Folgende Punkte sind unbedingt zu überprüfen:

- Verformungen, Quetschungen und Rissbildung.

Bestehen Zweifel an einer sicheren Benutzung des Produktes, ist dieses sofort der Benutzung zu entziehen.

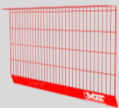
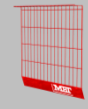
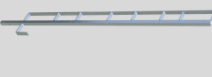
Zugehöriges Produktesortiment:

Artikel	Bezeichnung	Bild
4010	Safe-Gard Seitenschutzgitternetz 2.50 m / 1.20 m (Aufbau- und Verwendungsanleitung Safe-Gard System Dok.Nr. B05001)	
4011	Safe-Gard Seitenschutzgitternetz 1.30 m / 1.20 m (Aufbau- und Verwendungsanleitung Safe-Gard System Dok.Nr. B05001)	
4020	Safe-Gard Steckpfosten 1.30 m (Aufbau- und Verwendungsanleitung Steckpfosten Dok.Nr. B05005)	
4030	Safe-Gard Barelle	

Artikel	Bezeichnung	Bild
5710	Ankerstab DW 15 mm verzinkt auf Wunschlänge 0.1 - 5.8 m	
5730	Teller Mutter 90 mm, 3-flügelig für DW 15 mm	
5608	Schlagdübel DW 15 mm (Aufbau- und Verwendungsanleitung Schlagdübel DW 15 mm Dok.Nr. B07006)	
5550	FiberTec Klebanker DW 15 mm (Aufbau- und Verwendungsanleitung FiberTec Klebanker DW 15 mm Dok.Nr. B07005)	
5610	Klebanker V2A DW 15 mm (Aufbau- und Verwendungsanleitung Klebanker V2A DW 15 mm Dok.Nr. B07007)	
6302	Betonanker M12 x 110	
6303	Betonanker M16 x 150	

Ausserbetriebsetzung / Entsorgung:

MBT-Produkte sind zu einem hohen Anteil aus wiederverwendbaren Materialien hergestellt. Voraussetzung für eine Wiederverwertung ist eine sachgemässe Stofftrennung. Bei Fragen kontaktieren Sie Mägert G&C Bautechnik AG.

Haftung:

Mägert G&C Bautechnik AG übernimmt keinerlei Haftung für Schäden, die infolge Missachtung der in dieser Anleitung genannten Hinweise entstehen.